

РУЧНЫЕ ВЕНТИЛИ И ЗАПОРНЫЕ КЛАПАНЫ

Радиаторные вентили и запорные клапаны **te-sa**, специально разработаны для регулирования и перекрытия потока теплоносителя в системах отопления.

Они производятся в версиях для железных труб, а также для медных, Рех и многослойных труб (соединения 1/2" и 3/4" для компрессионных фитингов).

Резиновая прокладка особой формы, которой оснащены хвостовики, позволяет подключать вентили и клапаны ко всем радиаторам без использования дополнительных уплотнительных элементов.



Технические характеристики

Материалы:

- Корпус: Латунь UNI EN 12165 - CW617N
- Винт: Латунь UNI EN 12164 - CW614N
- Гидравлические уплотнения: EPDM Пероксидная
- Рукоятка вентиля: ABS (RAL 9010)
- Крышка запорного клапана: ABS (RAL 9010)

Рабочие характеристики:

- Применяемые жидкости: Вода – Растворы гликоля
- Максимальное содержание гликоля: 30%
- Максимальное рабочее давление: 10 бар
- Максимальная рабочая температура: 100°C

Ассортимент продукции:

Клапаны для стальных труб:

Арт. 100/1	Угловой ручной вентиль	размер 3/8", 1/2", 3/4"
Арт. 101/1	Угловой запорный клапан	размер 3/8", 1/2", 3/4"
Арт. 102/1	Прямой ручной вентиль	размер 3/8", 1/2", 3/4"
Арт. 103/1	Прямой запорный клапан	размер 3/8", 1/2", 3/4"

Клапаны для медных, Рех и многослойных труб

Арт. 104/1	Угловой ручной вентиль	размер 3/8", 1/2", 1/2" x 3/4"E
Арт. 105/1	Угловой запорный клапан	размер 3/8", 1/2", 1/2" x 3/4"E
Арт. 106/1	Прямой ручной вентиль	размер 3/8", 1/2", 1/2" x 3/4"E
Арт. 107/1	Прямой запорный клапан	размер 3/8", 1/2", 1/2" x 3/4"E

Резиновая прокладка

Хвостовики для подключения к радиаторам оснащены резиновой прокладкой специальной формы, которая обеспечивает простую, быструю и надёжную установку. Изготовлена из пероксидной EPDM, не требующей дополнительных уплотнительных элементов, таких как пакля, лента из ПТФЭ и т.д.

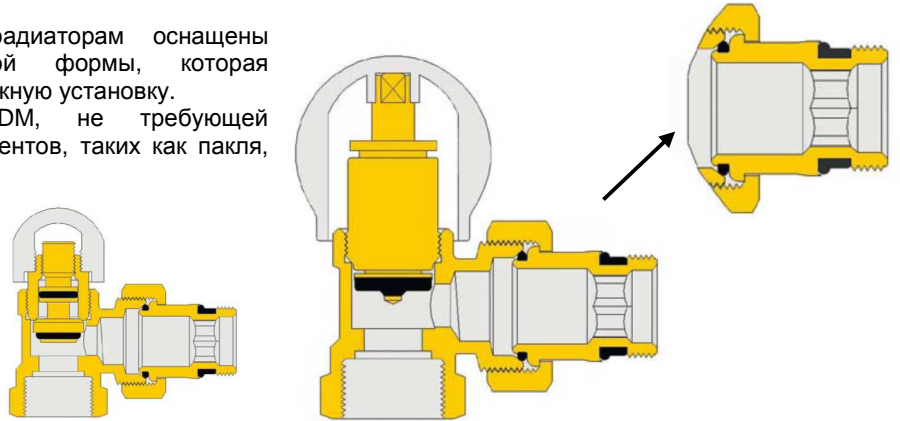

Размеры и потери давления

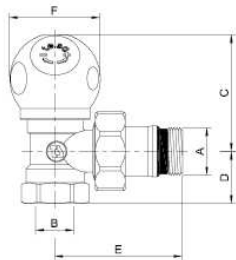

Art.	A	B	C	D	E	F
100/1-03	3/8"	3/8"	49	20	50	Ø39
100/1-04	1/2"	1/2"	49	23	54	Ø39
100/1-05	3/4"	3/4"	49	26	60	Ø39

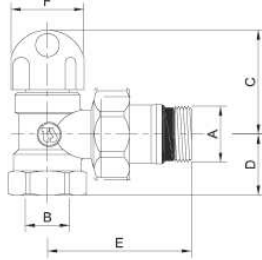

Art.	A	B	C	D	E	F
101/1-03	3/8"	3/8"	39	20	50	Ø27
101/1-04	1/2"	1/2"	39	23	54	Ø27
101/1-05	3/4"	3/4"	39	26	60	Ø27
101/1-06	1"	1"	42	31	76	Ø27

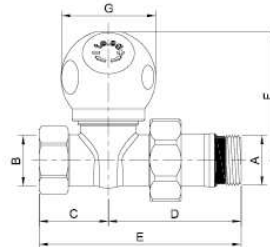

Art.	A	B	C	D	E	F	G
102/1-03	3/8"	3/8"	30	50	80	57	Ø39
102/1-04	1/2"	1/2"	28	54	82	57	Ø39
102/1-05	3/4"	3/4"	28	57	85	57	Ø39

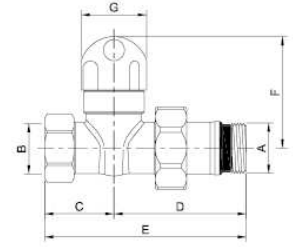

Art.	A	B	C	D	E	F	G
103/1-03	3/8"	3/8"	30	50	80	45	Ø27
103/1-04	1/2"	1/2"	28	54	82	45	Ø27
103/1-05	3/4"	3/4"	28	57	85	45	Ø27

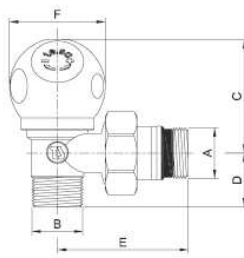

Art.	A	B	C	D	E	F
104/1-03	3/8"	1/2"	49	20	49	Ø39
104/1-04	1/2"	1/2"	49	23	56	Ø39
104/1-045	1/2"	3/4"	49	22	61	Ø39

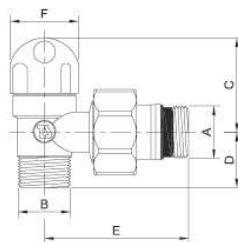

Art.	A	B	C	D	E	F
105/1-03	3/8"	1/2"	41	20	49	Ø27
105/1-04	1/2"	1/2"	41	23	56	Ø27
105/1-045	1/2"	3/4"	41	22	61	Ø27

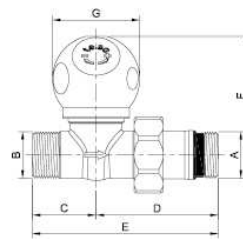

Art.	A	B	C	D	E	F	G
106/1-03	3/8"	1/2"	30	50	80	57	Ø39
106/1-04	1/2"	1/2"	30	53	83	57	Ø39
106/1-045	1/2"	3/4"	28,5	58	86,5	57	Ø39

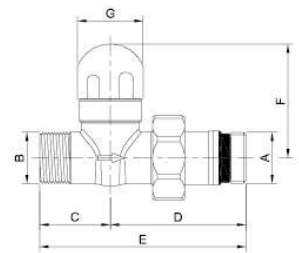

Art.	A	B	C	D	E	F	G
107/1-03	3/8"	1/2"	30	50	80	44	Ø27
107/1-04	1/2"	1/2"	30	53	83	44	Ø27
107/1-045	1/2"	3/4"	29	58	87	44	Ø27

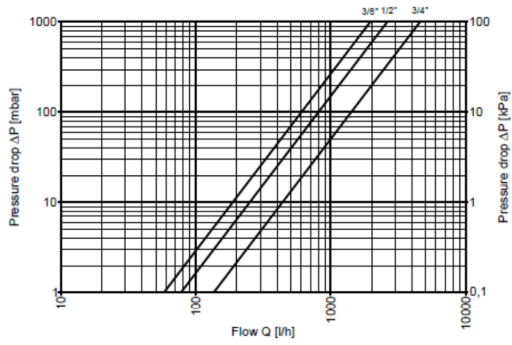

serie 100/1-03-04-05

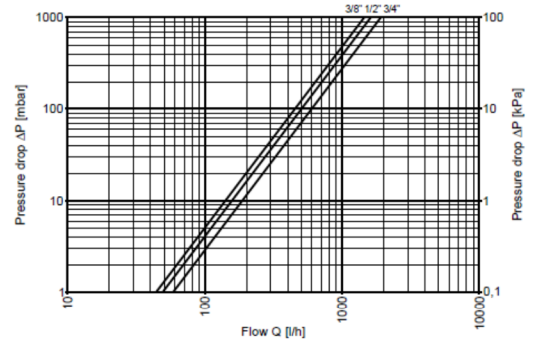

serie 102/1-03-04-05

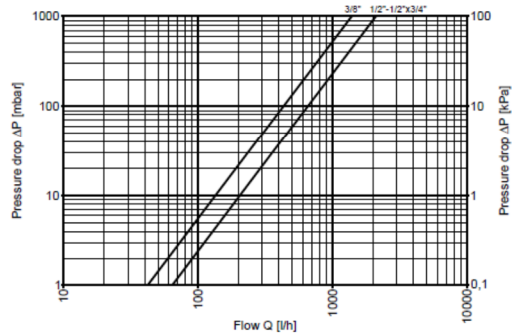

serie 104/1-03-04-045

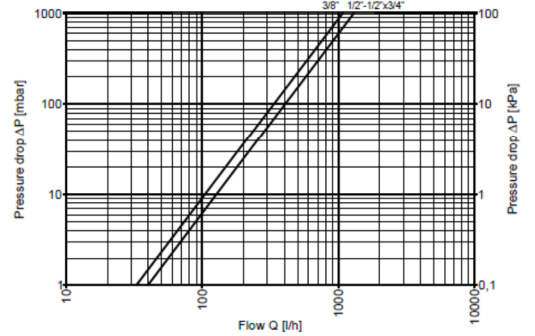

serie 106/1-03-04-045

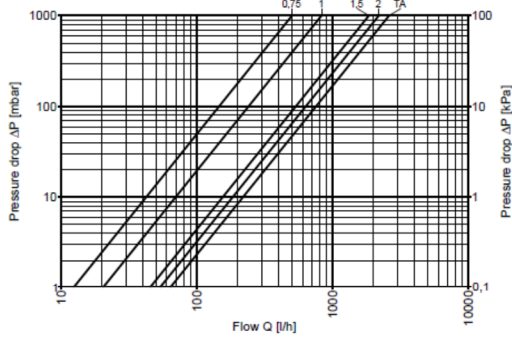

serie 101/1-03

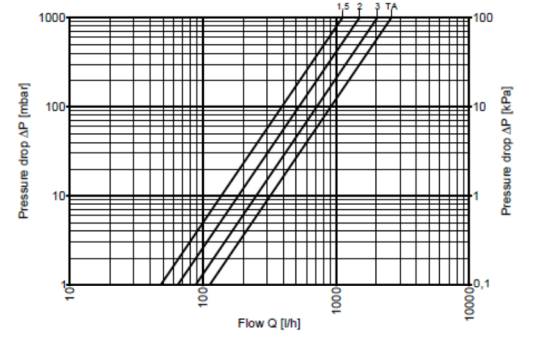

serie 101/1-04

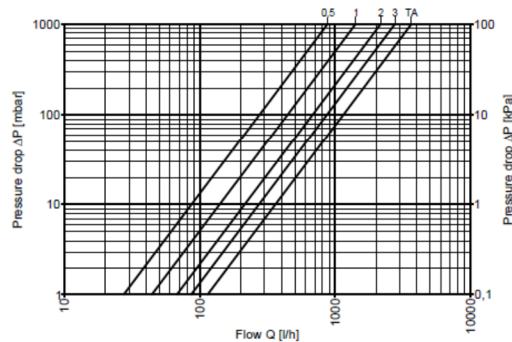

serie 101/1-05

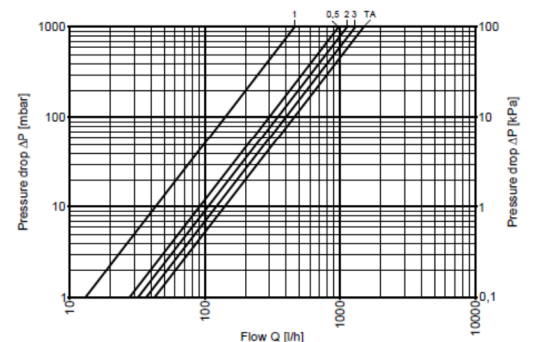

serie 103/1-03

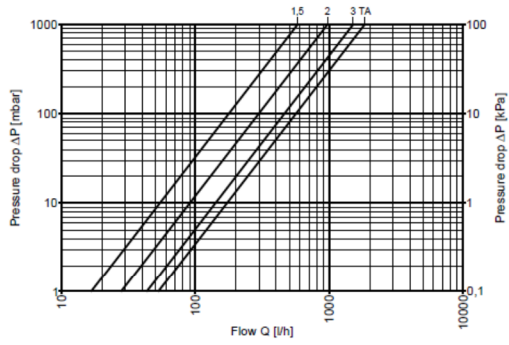

serie 103/1-04

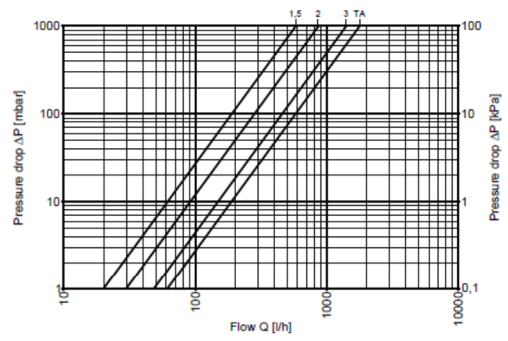

serie 103/1-05

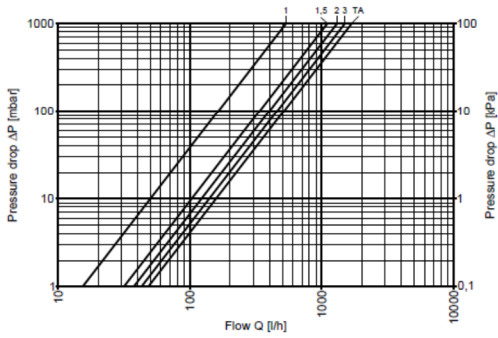

serie 105/1-03

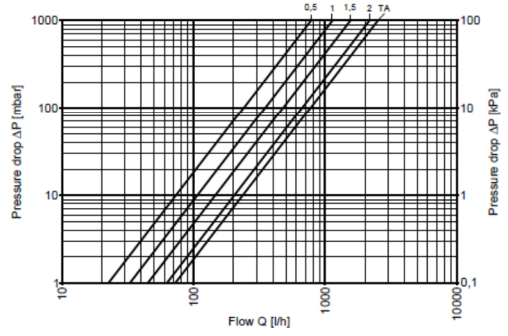

serie 105/1-04

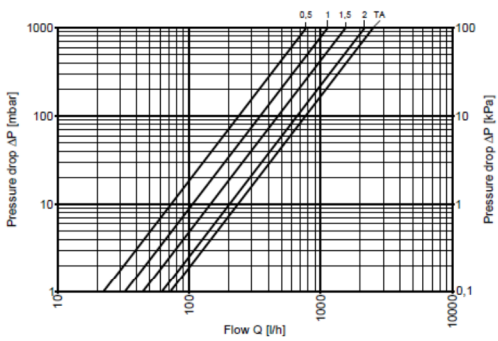

serie 105/1-045

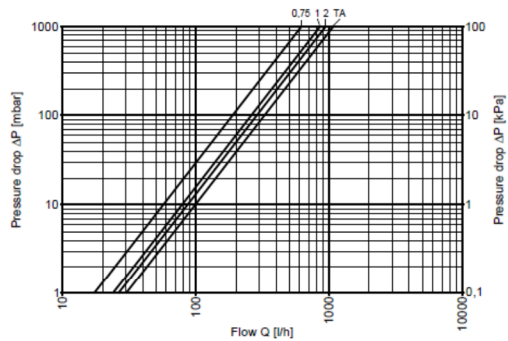

serie 107/1-03

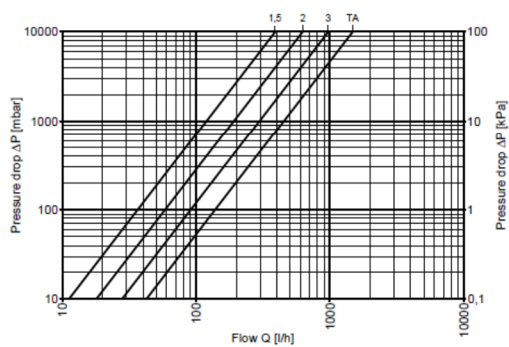

serie 107/1-04

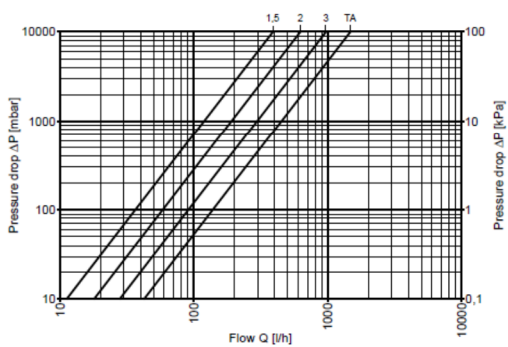

serie 107/1-045

Арт. 100/1 Угловой вентиль для стальных труб.



Ручной угловой радиаторный вентиль.
Соединения для стальных труб 3/8", 1/2", 3/4".
Соединения для радиаторов 3/8", 1/2", 3/4" наруж. с хвостовиком с резиновым уплотнением.
Корпус вентилья из хромированной латуни, рукоятка из ABS белого цвета RAL9010.
Управляющий шток с уплотнительным кольцом из EPDM.
Максимальная рабочая температура 100°C, максимальное рабочее давление 10 бар.

Арт. 101/1 Угловой запорный клапан для стальных труб.



Угловой запорный клапан.
Соединения для стальных труб 3/8", 1/2", 3/4".
Соединения для радиаторов 3/8", 1/2", 3/4" наруж. с хвостовиком с резиновым уплотнением.
Корпус вентилья из хромированной латуни, рукоятка из ABS белого цвета RAL9010.
Управляющий шток с уплотнительным кольцом из EPDM.
Максимальная рабочая температура 100°C, максимальное рабочее давление 10 бар.

Арт. 102/1 Прямой вентиль для стальных труб.



Ручной прямой радиаторный вентиль.
Соединения для стальных труб 3/8", 1/2", 3/4".
Соединения для радиаторов 3/8", 1/2", 3/4" наруж. с хвостовиком с резиновым уплотнением.
Корпус вентилья из хромированной латуни, рукоятка из ABS белого цвета RAL9010.
Управляющий шток с уплотнительным кольцом из EPDM.
Максимальная рабочая температура 100°C, максимальное рабочее давление 10 бар.

Арт. 103/1 Прямой запорный клапан для стальных труб.



Прямой запорный клапан.
Соединения для стальных труб 3/8", 1/2", 3/4".
Соединения для радиаторов 3/8", 1/2", 3/4" наруж. с хвостовиком с резиновым уплотнением.
Корпус вентилья из хромированной латуни, рукоятка из ABS белого цвета RAL9010.
Управляющий шток с уплотнительным кольцом из EPDM.
Максимальная рабочая температура 100°C, максимальное рабочее давление 10 бар.

Арт. 104/1 Угловой вентиль для медных, Рех и многослойных труб.



Ручной угловой радиаторный вентиль.
Соединения для медных, Рех и многослойных труб 1/2", 3/4" для труб Ø10 до Ø21 мм.
Соединения для радиаторов 3/8", 1/2" наруж., с хвостовиком с резиновым уплотнением.
Корпус вентилья из хромированной латуни, рукоятка из ABS белого цвета RAL9010.
Управляющий шток с уплотнительным кольцом из EPDM.
Максимальная рабочая температура 100°C, максимальное рабочее давление 10 бар.

Арт. 105/1 Угловой запорный клапан для медных, Рех и многослойных труб.



Угловой запорный клапан.
Соединения для медных, Рех и многослойных труб 1/2", 3/4".
Соединения для радиаторов 3/8", 1/2" наруж., с хвостовиком с резиновым уплотнением.
Корпус вентилья из хромированной латуни, рукоятка из ABS белого цвета RAL9010.
Управляющий шток с уплотнительным кольцом из EPDM.
Максимальная рабочая температура 100°C, максимальное рабочее давление 10 бар.

Арт. 106/1 Прямой вентиль для медных, Рех и многослойных труб.



Ручной прямой радиаторный вентиль.
Соединения для медных, Рех и многослойных труб 1/2", 3/4" для труб Ø10 до Ø21 мм.
Соединения для радиаторов 3/8", 1/2" наруж., с хвостовиком с резиновым уплотнением.
Корпус вентилья из хромированной латуни, рукоятка из ABS белого цвета RAL9010.
Управляющий шток с уплотнительным кольцом из EPDM.
Максимальная рабочая температура 100°C, максимальное рабочее давление 10 бар.

Арт. 107/1 Прямой запорный клапан для медных, Рех и многослойных труб.



Прямой запорный клапан.
Соединения для медных, Рех и многослойных труб 1/2", 3/4".
Соединения для радиаторов 3/8", 1/2" наруж., с хвостовиком с резиновым уплотнением.
Корпус вентилья из хромированной латуни, рукоятка из ABS белого цвета RAL9010.
Управляющий шток с уплотнительным кольцом из EPDM.
Максимальная рабочая температура 100°C, максимальное рабочее давление 10 бар.